

Achtung:  
K2a muß hinten  
herum geführt werden,  
sonst passt die Isolier  
Platte nicht richtig.

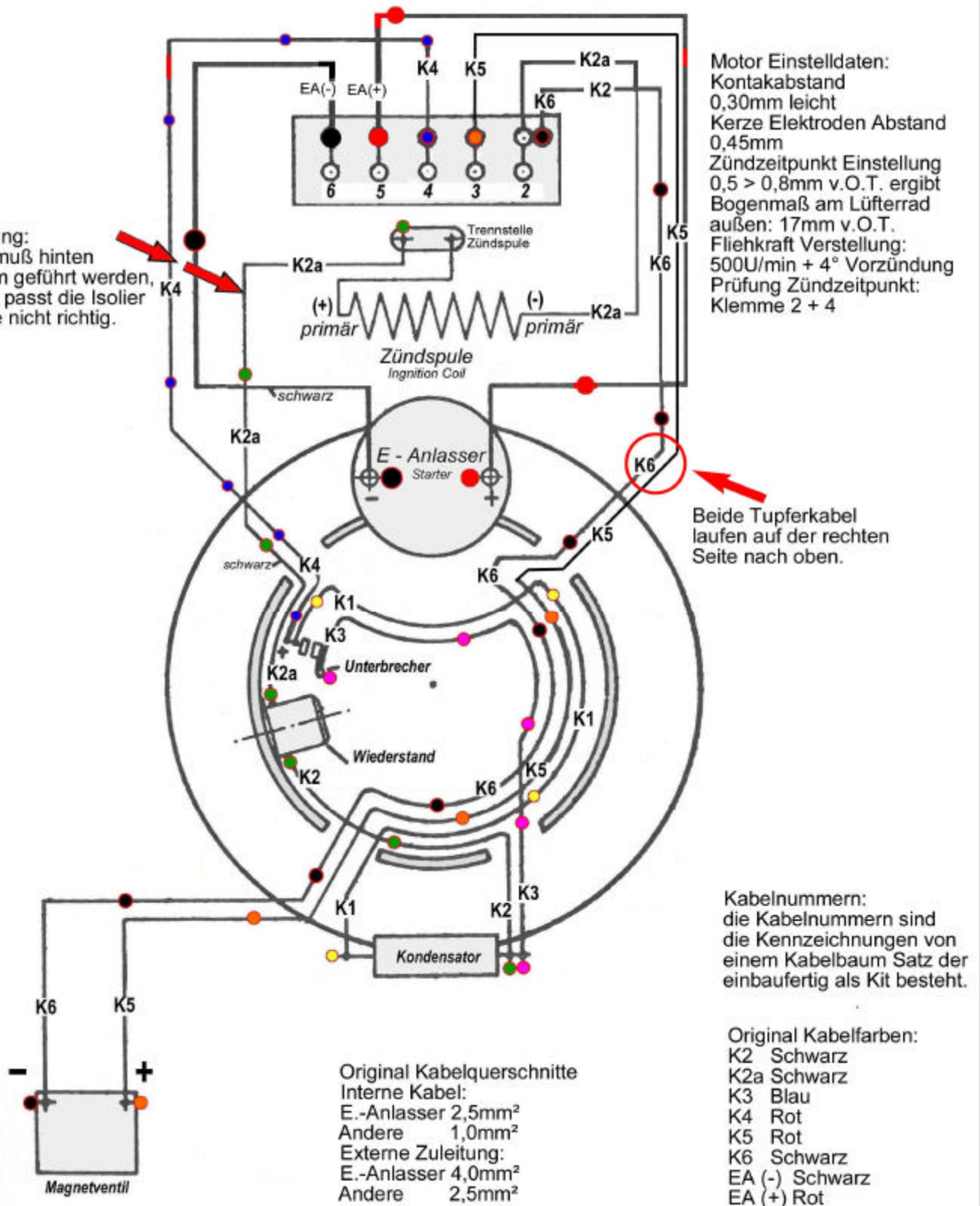

**SUBJECT:** Riedel RBA/S10 Kabel Laufplan + Einstelldaten v.8-9.15